

## REGULAMENT PARTICULAR

### WINTER ROMANIA HISTORIC RALLY

editia a IX-a

17-19 IANUARIE 2025

COVASNA



Organizator ASPROMECA din Franta in colaborare cu CLUB AUTO CRONO CV  
Intocmit: CLUB AUTO CRONO CV/Director organizatoric delegat - Simon Arpad  
Acest regulament special completează regulamentul standard al raliurilor.



## CUPRINS:

- 1 ORGANIZAREA
- 2 ASIGURARI
- 3 CONCURENȚII ȘI PILOTI
- 4 AUTOMOBILE SI ECHIPAMENTE
- 5 PUBLICITATE
- 6 SITE-URI ȘI INFRASTRUCTURII
- 7 DERULAREA RALIULUI
- 8 PROTESTE - CONTESTAȚII
- 9 CLASAMENT
- 10 PREMII - CUPE - TROFEE

## ANEXE: I PLAN ORAR

II HARTA GENERALA

III CERINTE PENTRU NITURI DE COMPETITIE

IV CERINTE TEHNICE AUTOMOBILE

**PROGRAM:**

|                            |              |   |
|----------------------------|--------------|---|
| Luni 2 septembrie 2024     |              | Publicarea regulamentului<br>Deschiderea angajamentelor |
| Sâmbătă, 14 decembrie 2024 |              | Închiderea înscrierilor                                 |
| Miercuri, 15 ianuarie 2025 | 09:00 -19:00 | Recunoașterea traseului                                 |
| Miercuri, 15 ianuarie 2025 | 12:00 -19:00 | Verificări administrative                               |
| Joi, 16 ianuarie 2025      | 09:00 -12:00 | Tehnic la hotel Clermont                                |
| Joi, 16 ianuarie 2025      | 09:00 -18:00 | Recunoașterea traseului                                 |
| Joi, 16 ianuarie 2025      | 13:00 -15:00 | Shakedown - Grupul 1                                    |
| Joi, 16 ianuarie 2025      | 15:00 -17:00 | Shakedown - Grupul 2                                    |
| Vineri, 17 ianuarie 2025   | 12:00        | Prima ședință a Colegiului -Clermont                    |
|                            | 13:00        | Publicarea echipajelor admise la start                  |
|                            | 15:00        | Start ziua 1  |
|                            | 19:00        | Sosire ziua 1.  |
|                            | 21:00        | Publicarea clasamentului ziua I.                        |
| Sâmbătă, 18 ianuarie 2025  | 09:00        | Start ziua 2  |
|                            | 17:00        | Sosire ziua 2   |
|                            | 21:00        | Publicarea clasamentului.                               |
| Duminică, 19 ianuarie 2025 | 09:00        | Start ziua 3  |
|                            | 16:00        | Sosire ziua 3   |
|                            | 19:00        | Publicarea clasamentului general                        |

## ARTICOL 1. ORGANIZARE



Asociația de Automobilism **ASPROMECA** organizează cu concursul Cluburilor Auto Crono CV și Rival Racing, sub tutela Federației Române de Automobilism Sportiv, **ediția a IX-a Winter Romania Historic Rally**.

Acest regulament a primit permisul de organizare a FRAS cu numărul ..... din data de .....

**Reglementări aplicabile cu excepția prevederilor specifice menționate în prezentul regulament particular, sunt aplicabile măsurile, penalitățile și sancțiunile inspirate din regulamentele Federației Franceze de Auto Sport.**

SECRETARIATUL RALIULUI : ASPROMECA – BP 68 – 84110 – Vaison la Romaine – France

Email : [romaniahistoricrally@gmail.com](mailto:romaniahistoricrally@gmail.com)

Téléphone : Paul Lacombe :+ 33 672 723 064 – Sahila Osmane + 33 614 916 600

Website in franceza: <http://www.romania-historic-rally.com>

(<https://www.romania-historic-rally.com/wp-content/uploads/2024/09/1-Reglement-RHWR-2024.pdf>)

Website in romana: [www.autocrono.ro](http://www.autocrono.ro)

### COMANDAMENT

Locatia: 525200, Covasna, Hotel Clermont, Str. Subsiclau, Nr.225A

Telefon: +40-367-342-123

Coordonate GPS: 45°50.777 26°12.788

### *In timpul cursei*

Locatia: 527080, Comandau, Commando Camp , Str Scolii nr.4

Coordonate GPS: 45°45.557 26°16.251

### LOCATIA CENTRULUI MEDIA

Covasna, Hotel Clermont

### LOCATIA PANOULUI OFICIAL

Covasna, Hotel Clermont

### LOCATIA PARCULUI INCHIS

Covasna, lângă Camping Valea Zânelor DC14

Coordonate GPS: N 45°50.445 E 26°12.939

### Comandău, Apres Snow DC14

Coordonate GPS: N 45°46.449 E 26°16.797

## 1.1 OFICIALI

### Comisia de organizare franceză:

|                      |                   |
|----------------------|-------------------|
| Președinte :         | Paul Lacombe      |
| Președinte Delegat : | Simon Árpád       |
| Vice-președinte :    | George Grigorescu |
| Secretar General :   | Obélisco Julie    |
| Trezorier :          | Osmane Sahila     |
| Membrii :            | Chapin Etienne    |
|                      | Régis Dufresne    |
|                      | Marie Laure Alain |
|                      | Ruffin Pierre     |

### Comisia de organizare locală:

|                          |  |
|--------------------------|--|
| Gyerő József             | - Primar oras Covasna                            |
| Kiss Augustin            | - Primar Comuna Zagon                            |
| Kocsis Béla              | - Primar Comuna Comandău                         |
| Muntean Gheorghe         | - Director Directia Silvica Covasna              |
| Cozma Ramona             | - Comisar sef politie - Serviciul Rutier Covasna |
| Iftimie Vlad             | - Inspector sef al Politiei statiunii Covasna    |
| Col Adrian Nechifor      | - Inspector sef Inspectoratul de Jandarm Covasna |
| Col. Simtea Adrian       | - Inspector sef ISU Covasna                      |
| Ing. Constantin Moiseanu | - Director Directia Silvica Buzau                |
| Col. Cueru Virgil Ioan   | - Inspector sef Inspectoratul de Jandarm Buzau   |
| Col. Pascu Mihail-Loren  | - Inspector sef ISU Buzau                        |
| Simon Árpád              | - Presedinte Club Auto Crono CV                  |

## 1.2. VERIFICARI.

Echipajele înscrise trebuie să se prezinte pentru verificarea documentelor și mașinilor aflate Miercuri 15 ianuarie 2025 de la 12:00 până la 19:00 sau joi 16 ianuarie 2025 de la 9:00 până la 12:00 la Hotel CLERMONT in Covasna.

Verificările finale vor fi efectuate duminică 19 ianuarie 2025 la Hotel CLERMONT.

Prețul este 40 EUR la un tarif orar cu taxe incluse.

## ARTICOLUL 2. ASIGURARE.



In conformitate cu legislația română, asigurarea de răspundere civilă este obligatorie, in vederea obtinerii numărului autorizației de organizare de la FRAS.

Mașinile de competiție trebuie să aibă propria asigurare de răspundere civilă.

### ARTICOLUL 3. CONCURENȚI ȘI PILOTI



#### 3.1. CERERE DE ANGAJAMENT – ÎNREGISTRARE.

3.1.1. Numărul de participanți este stabilit la maximum 70 de mașini.

3.1.5. Oricine dorește să participe la 9. Winter Romania Historic Rally trebuie să trimită la Secretariatul raliului (stampila poștală ca dovadă) cererea de înscriere completată corespunzător înainte de sâmbătă, 14 decembrie 2024.

Orice cerere de intrare incompletă va fi pe listă de așteptare.

#### 3.1.11. Drepturi de intrare:

Cu publicitate opțională de la organizatori la 3.900 € - Fără publicitate opțională de la organizatori 7.800 €.

Aceste drepturi de intrare includ:

- ✓ Organizarea generală a cursei.
- ✓ Suport sportiv și logistic.
- ✓ Obținerea autorizațiilor naționale și locale.
- ✓ Asigurare de răspundere civilă.
- ✓ Licența One Event FRAS (pilot și copilot).
- ✓ Asistență de tractare de pe proba specială.
- ✓ Plăcuțe de raliu, numere de uși și cadouri.
- ✓ Road Book.
- ✓ Dictarea probelor speciale.
- ✓ Prânzurile de sâmbătă și duminică
- ✓ Gustare la grupul de bivouac vineri
- ✓ Ceremonia de premiere
- ✓ Seara de gală cu bufet de închidere

#### 3.3. Ordine de start:

3.3.1. Pentru prima zi a raliului, startul va fi dat în ordinea crescătoare a numerelor de concurs.

Pentru zilele următoare startul se va acorda conform clasamentului general, fără penalizările etapelor anterioare și după eventuala re poziționare a concurenților decisă de Colegiul Comisarilor Sportiv.

### ARTICOLUL 4. MAȘINI ȘI ECHIPAMENTE.



4.1 Sunt admise vehicule VHC, VHRS și VMRS cu sau fără PTH în conformitate cu Reglementările FIA sau FFSA 2 și 4 roți, înmatriculate în mod regulat înainte de 31.12.1996 și fiind în conformitate cu reglementările franceze sau cu țara de înregistrare. (Carton gri – Card verde – Inspecție tehnică la zi).

A se vedea anexa II.

#### 4.2. ANVELOPE:

Numărul și tipul de anvelopă de macadam, zăpadă sau asfalt, este la libera alegere.

Numărul și tipul de cramioanele (cuie) sunt reglementate.

A se vedea anexa I

#### ARTICOLUL 5. PUBLICITATE.



Publicitatea colectivă obligatorie și publicitatea opțională vor fi comunicate printr-un act adițional la acest regulament particular.

#### ARTICOLUL 6. SITUAȚII ȘI INFRASTRUCTURILE.



##### 6.1. DESCRIERE:

Ediția a 9-a **Winter Romania Historic Rally** parcurge un traseu de 460 km. Este împărțită în 3 etape și 5 secțiuni. Include 13 probe speciale cu o lungime totală de 230 km.

Probele speciale și planul orar al raliului sunt atasate.

##### 6.2. RECUNOAȘTERI:

Recunoașterea sunt interzise cu vehiculele de curse.

Sunt autorizate doar vehicule de serie.

Recunoașterea traseului va avea loc miercuri 15 și joi 16 ianuarie 2025.

Vor fi efectuate controale inopinate înaintea și în timpul recunoașterilor. În cazul unei infracțiuni, dosarul va fi înaintat către Director de cursă pentru penalizări, vezi interdicția de start.

#### ARTICOLUL 7. DESFĂȘURARE RALIUL



##### 7.1. DISPOZIȚII GENERALE PRIVIND CONTROALE

Semnele distinctive ale comisarilor sunt:

Arbitru de traseu: Vestă galbenă

Șef de post: Vestă albastru

Ofițer de relații cu concurenții: Vestă roșie

##### 7.2. CONTROLUL ORAR SI PROCEDURILE DE PONTAJ LA SOSIREA DIN PROBA SPECIALA.

Ora de închidere a postului de control orar, este la 15 minute după sosirea ultimului concurent plecat în proba specială. Orice concurent care sosește după închiderea postului de control este în situație de „descalificare” și poate solicita repunerea în cursă, conform procedurii descrise la punctul următor.

##### 7.3 REINTEGRAREA.

Orice concurent aflat în situație de abandon, sau excludere din cursă pentru depășirea timpului între două controale orare, poate reintra în raliu, la cererea sa, cu acordul Directorului de concurs, în următoarele condiții:

- au contactat oficial pe Directorul Cursei, fie direct, fie telefonic, fie prin ofițerul Relații cu Concurenții (C.R.A.C.), precizând proba specială de reintegrare dorită.
- a supus cu succes vehiculul său controlului Comisarilor Tehnici înaintea plecării sale în proba specială de reintegrare.
- a primit acordul Directorului de Cursă. **Penalizarea de reintegrare este de 10 minute.**

Pentru fiecare probă specială neparcursă integral, unui concurent care reintră în raliu reintegrat i se va atribui un timp forfetar egal cu un timp maxim al probei speciale plus o **penalizare de 5 minute.**

Concurentul care reintră în raliu în acest context va fi re poziționat de către Directorul de cursă, după ce a fost autorizată repunerea sa.

Repoziționarea pentru următoarele zile se află la discreția Comisarilor Sportivi.

Comisarilor Sportivi pot în orice moment să retragă fără motiv reintegrarea în raliu, această decizie nefiind supusă unui recurs sportiv.

#### ARTICOLUL 8. PLÂNGERI – RECURSURI.



Reclamația la Comisarii Sportivi este supusă regulilor definite de FIA în materie.

Dreptul la apel se exercită în condițiile reglementării FIA la FRAS, singura competență de a cunoaște litigiile legate de Winter Romania Historic Rally.

#### ARTICOLUL 9. CLASSAMENTE.



Se va stabili:

- ✓ Un clasament Scratch pentru toate categoriile.
- ✓ O clasificare VHC pe 2 roți.
- ✓ O clasificare VHC pe 4 roți.
- ✓ Un clasament VHRS dacă sunt mai mult de 5 începători
- ✓ Un clasament VMRS dacă sunt mai mult de 5 începători
- ✓ Un clasament feminin.

#### ARTICOLUL 10. PREMII – CUPE – TROFEE



Nu vor exista premii.

Cupe și trofee vor recompensa toți concurenții.

## ANEXA I - PLAN ORAR

| 9 eme WINTER ROMANIA HISTORIC RALLY 17-19 JANVIER 2024 |                     |      |             |
|--|---------------------|------|-------------|
| SHAKEDOWN  |                     |      |             |
| JEUDI 16 JANVIER 2025                                  |                     |      |             |
| TC   | Location            | Dist | Program     |
| SD   | Comandau - Groupe 1 | 2,00 | 09:00-12:30 |
| SD   | Comandau - Groupe 2 | 2,00 | 13:30-17:00 |

Lever du soleil - 07:53 / Coucher - 16:59

| DEPART SECTION 1     |                                | ITINERAIRE        |                                     | VENDREDI 17 JANVIER 2025 |                                    |                               |   |           |
|----------------------|--------------------------------|-------------------|-------------------------------------|--------------------------|------------------------------------|-------------------------------|---|-----------|
| CH/ES/ZR<br>TC/SS/RZ | LOCALITE / LOCATION            | ES/SS<br>Dist. km | Distance<br>partiel<br>Liaison dist | TOTAL<br>dist            | Temp<br>Impartie<br>Target<br>Time | Vitesse<br>moyenne<br>Average | Premiere<br>Voiture<br>First car<br>due |           |
| 0                    | Depart parc assistance Covasna |                   |                                     |                          |                                    |                               | 15:00                                   | Section 1 |
| 1                    | Păpăuți                        |                   | 14.56                               | 14.56                    | 0:30                               | 29.12                         | 15:30                                   |           |
|                      | <b>PĂPĂUȚI</b>                 | <b>14.45</b>      |                                     |                          | <b>0:03</b>                        |                               | <b>15:33</b>                            |           |
| 2                    | Comandău                       |                   | 8.13                                | 22.58                    | 0:40                               | 33.87                         | 16:13                                   |           |
|                      | <b>HÂRBOCA SCURT</b>           | <b>11.77</b>      |                                     |                          | <b>0:03</b>                        |                               | <b>16:16</b>                            | Section 2 |
| 2A                   | Entrée Regroupement A          |                   | 0.55                                | 12.32                    | 0:25                               | 29.57                         | 16:41                                   |           |
|                      | <b>REGROUPEMENT A</b>          |                   |                                     |                          | <b>1:20</b>                        |                               |   |           |
| 2B                   | Sortie Regroupement A          |                   |                                     |                          |                                    |                               | 18:01                                   |           |
| 3                    | Hârboca                        |                   | 0.50                                | 0.50                     | 0:05                               | 6.00                          | 18:06                                   |           |
|                      | <b>HÂRBOCA SCURT INVERS</b>    | <b>11.77</b>      |                                     |                          | <b>0:03</b>                        |                               | <b>18:09</b>                            |           |
| 3A                   | Arrive parc assistance Covasna |                   | 20.19                               | 31.96                    | 1:00                               | 31.96                         | 19:09                                   |           |
|                      | <b>SECTION 1&amp;2 totals</b>  | <b>37.99</b>      | <b>43.93</b>                        | <b>81.92</b>             | <b>46.37%</b>                      |                               | <b>4:09</b>                             |           |

Lever du soleil - 07:52 / Coucher - 17:00

| DEPART SECTION 3     |                                | ITINERAIRE        |                                     | SAMEDI 18 JANVIER 2025 |                                    |                             |   |           |
|----------------------|--------------------------------|-------------------|-------------------------------------|------------------------|------------------------------------|-----------------------------|---|-----------|
| CH/ES/ZR<br>TC/SS/RZ | LOCALITE / LOCATION            | ES/SS<br>Dist. km | Distance<br>partiel<br>Liaison dist | TOTAL<br>dist          | Temp<br>Impartie<br>Target<br>Time | Vitesse<br>moyenne<br>Speed | Premiere<br>Voiture<br>First car<br>due |           |
| 4                    | Depart parc assistance Covasna |                   |                                     |                        |                                    |                             | 9:00                                    | Section 3 |
|                      | <b>COVASNA 1</b>               | <b>10.34</b>      |                                     |                        | <b>0:03</b>                        |                             | <b>9:03</b>                             |           |
| 5                    | Comandău                       |                   | 1.65                                | 11.99                  | 0:25                               | 28.78                       | 9:28                                    |           |
|                      | <b>PĂPĂUȚI INVERS 1</b>        | <b>14.45</b>      |                                     |                        | <b>0:03</b>                        |                             | <b>9:31</b>                             |           |
| 6                    | Covasna                        |                   | 17.86                               | 32.31                  | 1:20                               | 24.23                       | 10:51                                   |           |
|                      | <b>COVASNA 2</b>               | <b>10.34</b>      |                                     |                        | <b>0:03</b>                        |                             | <b>10:54</b>                            | Section 4 |
| 6A                   | Entrée Regroupement C          |                   | 1.71                                | 12.05                  | 0:35                               | 20.66                       | 11:29                                   |           |
|                      | <b>REGROUPEMENT C</b>          |                   |                                     |                        | <b>0:45</b>                        |                             |   |           |
| 6B                   | Sortie Regroupement C          |                   |                                     |                        |                                    |                             | 12:14                                   |           |
| 7                    | Comandău                       |                   | 2.35                                | 2.35                   | 0:10                               | 14.10                       | 12:24                                   |           |
|                      | <b>ZĂBRĂȚĂU</b>                | <b>30.28</b>      |                                     |                        | <b>0:03</b>                        |                             | <b>12:27</b>                            |           |
| 7A                   | Entrée Regroupement D          |                   | 6.31                                | 36.59                  | 0:59                               | 37.21                       | 13:26                                   |           |
|                      | <b>REGROUPEMENT D</b>          |                   |                                     |                        | <b>1:20</b>                        |                             |   |           |
| 7B                   | Sortie Regroupement D          |                   |                                     |                        |                                    |                             | 14:46                                   | Section 5 |
| 8                    | Crasna                         |                   | 6.31                                | 6.31                   | 0:10                               | 37.86                       | 14:56                                   |           |
|                      | <b>ZĂBRĂȚĂU INVERS</b>         | <b>30.28</b>      |                                     |                        | <b>0:03</b>                        |                             | <b>14:59</b>                            |           |
| 9                    | Bețașu                         |                   | 3.43                                | 33.47                  | 0:59                               | 34.04                       | 15:58                                   |           |
|                      | <b>PĂPĂUȚI INVERS 2</b>        | <b>14.45</b>      |                                     |                        | <b>0:03</b>                        |                             | <b>16:01</b>                            |           |
| 9A                   | Arrive parc assistance Covasna |                   | 17.52                               | 31.97                  | 1:00                               | 31.97                       | 17:01                                   |           |
|                      | <b>SECTION 3&amp;5 totals</b>  | <b>110.14</b>     | <b>56.06</b>                        | <b>166.20</b>          | <b>66.27%</b>                      |                             | <b>8:01</b>                             |           |

Lever du soleil - 07:51 / Coucher - 17:03

| DEPART SECTION 3              |  | ITINERAIRE           |                                     | DIMANCHE 19 JANVIER 2025 |                                    |                             |                                      |           |
|-------------------------------|--|----------------------|-------------------------------------|--------------------------|------------------------------------|-----------------------------|--------------------------------------|-----------|
| CH/ES/ZR<br>TC/SS/RZ          | LOCALITE / LOCATION                                | ES/SS<br>Dist.<br>km | Distance<br>partiel<br>Liaison dist | TOTAL<br>dist            | Temp<br>Impartie<br>Target<br>Time | Vitesse<br>moyenne<br>Speed | Premiere<br>Voiture<br>First car due |           |
| 10                            | Depart parc assistance Covasna<br><b>COVASNA 3</b> | <b>10.34</b>         |                                     |                          | <b>0:03</b>                        |                             | <b>9:00</b><br><b>9:03</b>           | Section 6 |
| 11                            | Comandău<br><b>MICA SIRIU 1</b>                    | <b>20.14</b>         | 5.09                                | 15.43                    | 0:25<br><b>0:03</b>                | 37.03                       | <b>9:28</b><br><b>9:31</b>           |           |
| 12                            | Bețașu<br><b>KORPAS 1</b>                          | <b>9.00</b>          | 11.78                               | 31.92                    | 0:59<br><b>0:03</b>                | 32.46                       | <b>10:30</b><br><b>10:33</b>         |           |
| 12A                           | Entrée Regroupement D<br><b>REGROUPEMENT D</b>     |                      | 4.16                                | 13.16                    | 0:25<br>1:20                       | 31.58                       | <b>10:58</b>                         |           |
| 12B                           | Sortie Regroupement D                              |                      |                                     |                          |                                    |                             | <b>12:18</b>                         | Section 7 |
| 13                            | Comandău<br><b>MICA SIRIU 2</b>                    | <b>20.14</b>         | 3.97                                | 3.97                     | 0:10<br><b>0:03</b>                | 23.82                       | <b>12:28</b><br><b>12:31</b>         |           |
| 14                            | Bețașu<br><b>KORPAS 2</b>                          | <b>9.00</b>          | 12.13                               | 32.27                    | 0:59<br><b>0:03</b>                | 32.82                       | <b>13:30</b><br><b>13:33</b>         |           |
| 14A                           | Arrive parc assistance Apres Snow                  |                      | 4.16                                | 13.16                    | 0:25                               | 31.58                       | <b>13:58</b>                         |           |
| <b>SECTION 6&amp;7 totals</b> |  | <b>68.62</b>         | <b>41.29</b>                        | <b>109.91</b>            | <b>62.43%</b>                      |                             | <b>4:58</b>                          |           |

|                         |    | ES            | Dist.<br>partiel | Total         | SS %          |
|-------------------------|----|---------------|------------------|---------------|---------------|
| Vendredi (Section 1&2)  | 3  | 37.99         | 43.93            | 81.92         | 46.37%        |
| Samedi (Sections 3&4)   | 6  | 109.66        | 41.29            | 150.95        | 72.65%        |
| Dimanche (Sections 5&7) | 5  | 68.62         | 41.29            | 109.91        | 62.43%        |
| Total                   | 14 | <b>216.27</b> | <b>126.51</b>    | <b>342.78</b> | <b>63.09%</b> |

Winter Romania Historic Rally 2025

ANEXA II - HARTA GENERALA

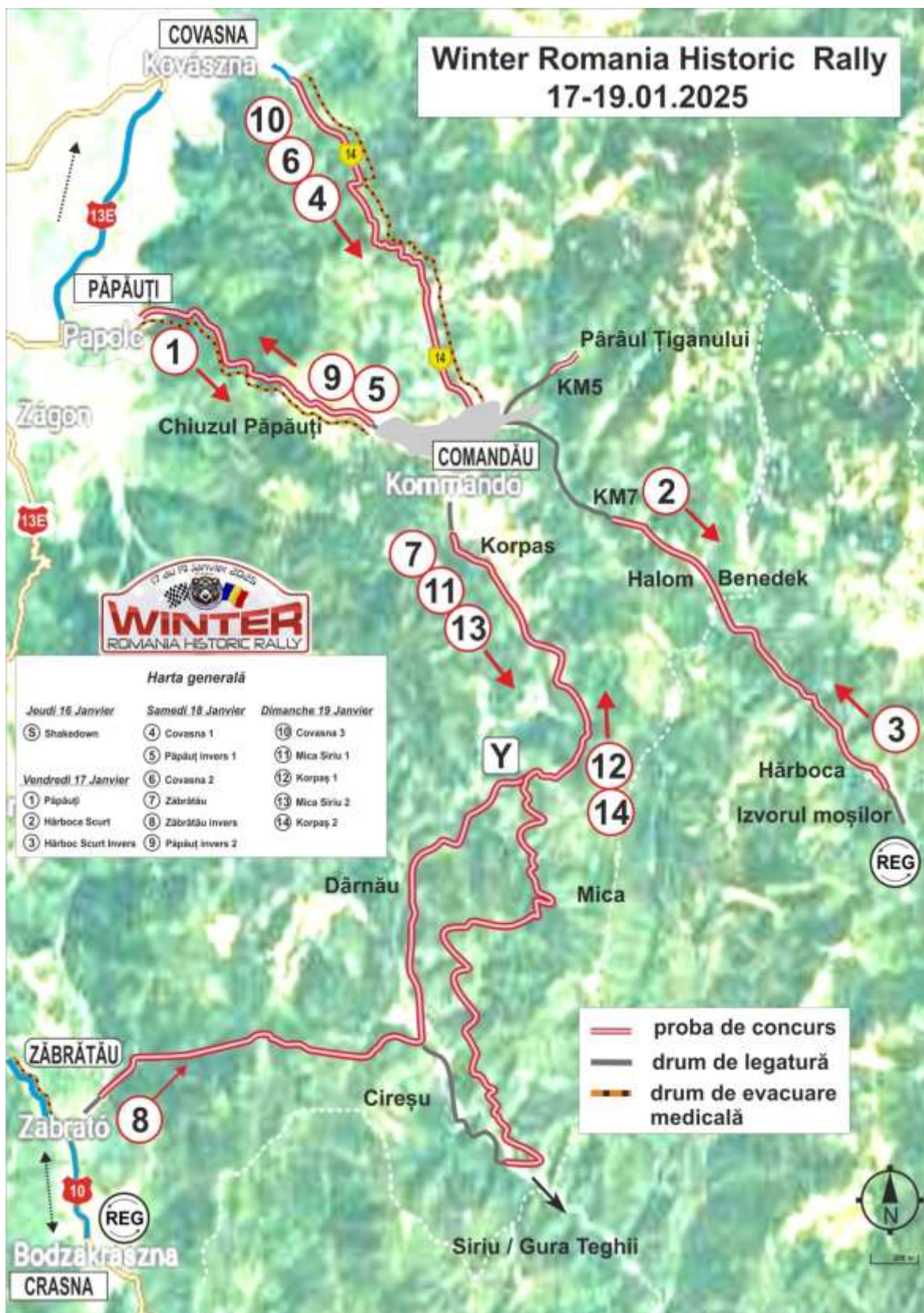

## ANEXA III - ANVELOPE

### Art 4.2. REGLEMENTĂRI PENTRU ANVELOPE

Marca și tipul de anvelopă sunt gratuite.

Sunt autorizate anvelopele de tip zapada, sau macadam.

Două tipuri de tinte (cuie) sunt admise și vor face obiectul unei clasificări separate.

Cuie sau puncte pătrate, triunghiulare sau alte „piramidale” sunt interzise.

Anvelopele compatibile cu toate evenimentele de raliu istorice din Europa sunt admise în clasamentul „A”, numite mai frecvent „tip Monte Carlo” și trebuie să respecte regulile descrise mai jos:

#### ***Prima varianta: „Tip cu cuie Monte Carlo”***

- Cuiele cilindrice trebuie să fie injectate din exteriorul anvelopei și trebuie să aibă următoarele dimensiuni maxime:

Diametru 6,5 mm x lungime 15 mm, minim 2 flanșe, proeminență maximă a bandei de rulare cuprinsă între 1,6 mm și 1,8 mm.

- Vârfurile trebuie să fie și ele cilindrice.

Sunt permise în clasamente „B”, anvelopele care nu se încadrează în reglementările „tip Monte Carlo” descrisă mai sus și sunt în conformitate cu următoarele recomandări:

#### ***Varianta a doua cuie tip Andros sau Suedia și altele”.***

Toate tipurile de anvelope, neapărat cu tinte, care nu se potrivesc în regulamentul prevăzut la variant I.

De exemplu anvelope de tip „Andros sau Suedia” de competiție sau nu, ale căror dimensiuni maxime ale cuiului au diametrul de 9 mm, diametrul minim al capului cuiului este de 2,5 mm. Baza trebuie să fie solidă, în formă cilindric și plat. Lungimea unghiei nu trebuie să depășească 20 mm. Greutatea maximă de cramponul are 4 grame.

- Densitatea de instalare a unghiilor este de maxim 20 de tinte pe banda de 10 cm a circumferinței anvelopei

- Tinte goale sau înșurubate sunt de asemenea interzise.

Pot fi clasificați și concurenții echipați cu anvelope conform clasamentului „A” în clasamentul „B” dacă doresc, acest lucru nu pune sub semnul întrebării clasificarea lor în clasamentul „A”.

## Dimensiunile maxime al tintei

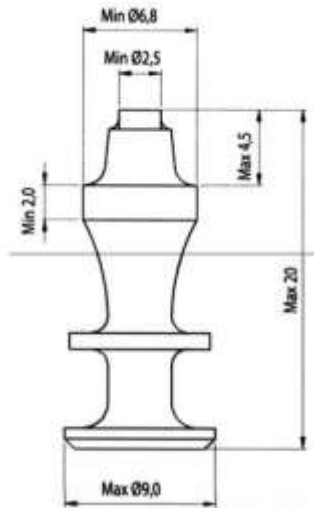

- Cuiul trebuie să fie solidă, de formă cilindrică cu cap plat
  - Secțiunea transversală a cuielor trebuie să aibă formă circulară și solidă în orice punct.
  - Cuiul nu trebuie să fie tubulară în niciun loc.
  - Cuiul trebuie să fie solidă, nu sunt permise găuri interioare sau tuburi goale
  - Diametrul talpii tintei este de maxim 9 mm
  - Diametrul minim al capului cuiului este de 2,5 mm.
- Baza trebuie să fie solidă, în formă cilindric și plat.
- Lungimea cuiului nu trebuie să depășească 20 mm
  - Greutatea maximă a cuiului este de 4 grame
  - Tintele trebuie montate pe exteriorul anvelopei
  - Numărul de tinte nu trebuie să depășească 20 de unități la orice decimetru al circumferinței roții.

Notă: Dimensiunile de pe desen sunt indicate în milimetri.

Anvelopele de curse cu tinte trebuie să respecte următoarele.

## ANEXA IV CERINTE TEHNICE AUTOMOBILE

### ARTICOLUL 4. AUTOMOBILE ȘI ECHIPAMENTE

Sunt admise vehicule HCV, indiferent dacă au sau nu PTH, tracțiune pe 2 și 4 roți, înregistrată regulat înainte de 31.12.1995 și fiind în conformitate cu Reglementările franceze sau cele ale țării de înregistrare. (Carton gri – Card verde – Inspecție tehnică la zi).

Sunt admise:

Vehicule cu un PTH în conformitate cu FIA, FFSA sau din țara de înmatriculare, precum și vehiculele echipate cu:

Un roll bar

- Scaune tip cupe
- Ham
- Un stingător de incendiu omologat de 2 Kg
- Un întrerupător de circuit aprobat
- Un cârlig de remorcare în față și în spate
- O curea atașată la cârligul de remorcare din față și din spate pliat în cufăr.
- Triunghi
- Vesta galbena

Echipajul trebuie să fie echipat:

- Căști
- Cagula
- Salopeta ignifuga
- Mănuși ignifuge